

Refacciones

Servicio

Equipos

Instrumentación y Control

Retrofits

Capacitación

# FUEL REDUCTION SYSTEM

## 10.6

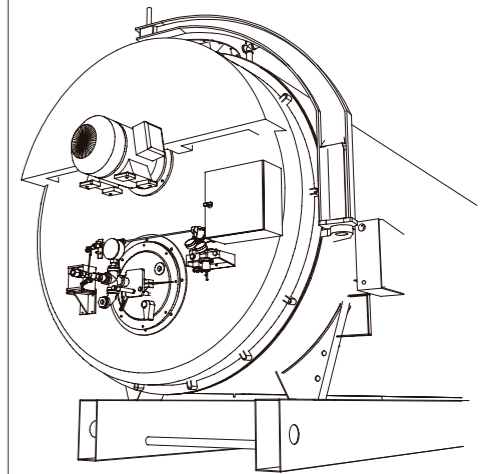

Disminuya el consumo de sus combustibles del 10 al 20% anual aumentando la eficiencia de sus equipos con tecnología recomendada por el Departamento de Energía de los Estados Unidos

### Representante Oficial

Pamber Energy, Representante Oficial de Weishaupt en México, tiene como objetivo crecer y respaldar la marca número uno de quemadores en el mundo en toda la industria a nivel nacional acercando las novedades tecnológicas a los procesos de combustión en hornos, calderas y diversos procesos y/o aplicaciones mediante el respaldo en Refaccionamiento, Servicio, Actualización de Equipos, Instrumentación y Control, Retrofit en Calderas y Capacitación para la Operación Segura de nuestros quemadores.

Sabemos que la importancia y criticidad de estos equipos en los procesos de nuestros clientes debe ser respaldada por una marca sólida a nivel mundial apoyada y reforzada por nuestros Técnicos, Ingenieros y Representantes de Ventas con nuestra trayectoria, experiencia y presencia en el mercado nacional. Solicite mayor información para conocer toda la línea Weishaupt en México.

### CONTACTO

**OFICINAS MÉXICO**  
San Pedro 73  
San Miguel Xochimanga  
Atizapán de Zaragoza, 52927  
Tel. +52 55 5361 4352  
atencionclientes@pamber.com.mx

**OFICINAS BAJÍO**  
AV. El Gran Cué 40 Int. 4  
Los Frailes, Querétaro  
Tel. +52 442 225 4856  
atencionclientes@pamber.com.mx

Fuel Reduction System  
**10.6**

Ahorre del 10% al 20% del costo de combustible anual. Tecnología del Departamento de Energía de Estados Unidos de América

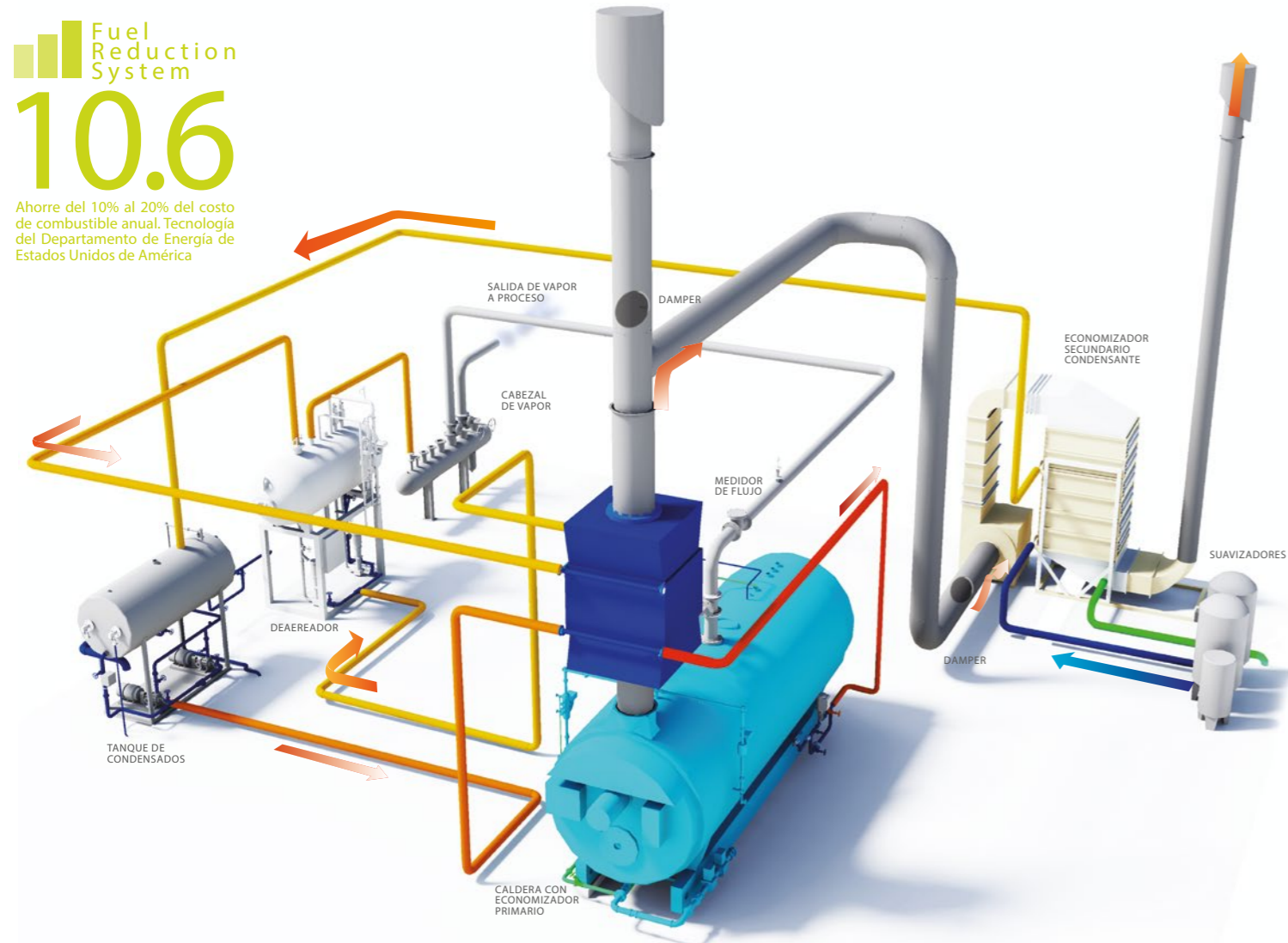

**PASOS PARA LOGRAR AHORROS EFECTIVOS**

- 1 Determinar los equipos principales y con mayor cantidad de horas de operación anuales
- 2 Identificar todos los puntos que requieran servicio correctivo o preventivo para asegurar la correcta y óptima operación de los equipos en condiciones básicas tal y como lo determina el fabricante de(los) equipo(s)
- 3 Una vez dejado el(los) equipo(s) en óptimas condiciones se recomienda el Análisis de Consumo de Combustible
- 4 Identificar los equipos que aumentarán la seguridad y eficiencia de sus calderas y/o quemadores junto con la proyección de los ahorros estimados más viables mediante un Análisis de Retorno de Inversión (ROI)
- 5 Implementar los equipos seleccionados junto con un monitoreo posterior de su comportamiento para evaluar los beneficios proyectados

El Departamento de Energía del Gobierno de los Estados Unidos ha establecido una metodología para la reducción del uso de los hidrocarburos mediante prácticas y tecnología comprobadas que en promedio han generado ahorros del 10.6% anual en las empresas donde se han usado los sistemas del DOE.

Su empresa puede elegir qué productos y servicios del FRS 10.6 son los más prioritarios, urgentes o rentables a implementar mediante el resultado de un Análisis de Energía de sus calderas y/o quemadores realizado por nuestro equipo.

Pamber Energy es el único en México que pone a su alcance la metodología de DOE de los Estados Unidos de América para ofrecer las soluciones de ahorro de combustible más efectivas para sus equipos.

**AHORRO DE COMBUSTIBLE**

**4-9%**

**ECONOMIZADORES PARA LA RECUPERACIÓN DE ENERGÍA**



Para cualquier tipo de combustible. Recupera el calor sensible y latente de los gases de combustión que de lo contrario sería desperdiciado. Ese calor es usado para incrementar la temperatura del agua de alimentación de la caldera. Cuenta con un segundo paso para precalentar el agua de reposición con calor latente, reduciendo aún más la cantidad de combustible requerida para evaporar la misma cantidad de agua. Ahorro del 4 al 9% del costo anual de combustible.



**2-5%**

**CONTROLES DE COMBUSTIÓN DIGITALES**

**SIEMENS**

Los Controles de Combustión LMVSeries de Siemens detectan de forma continua el nivel de oxígeno en los gases de combustión y ajusta automáticamente la relación aire/combustible reduciendo el exceso de aire en el quemador aumentando así la eficiencia de la caldera. Ahorro del 2 al 5% del costo anual de combustible.



**Honeywell SLATE™**

SLATE™ de Honeywell brinda configuración de seguridad y lógica de programación por primera vez. Este sistema, además de ser totalmente configurable para cualquier aplicación, garantiza un ahorro significativo en el consumo de combustible y energía eléctrica junto con total seguridad en su operación.

Si requiere eliminar su sistema de varillaje o su Control Link obsoleto, el SLATE™ de Honeywell puede ser la mejor opción para sus quemadores y calderas.



**QUEMADORES DIGITALES**

Representante Autorizado - weishaupt-

Los quemadores de alta modulación permiten mejorar la relación aire-combustible en cualquier aplicación, ya sean calderas u hornos. Los quemadores modulantes cuentan con un sistema de Control de Combustión Integrado que permite dicha modulación y un ahorro de combustible. También ofrecemos los modelos on-off, low-high-low y 3 etapas para aquellos procesos en los que la relación aire-combustible no es necesario que sea tan exacta.



**CENTRO ESPECIALIZADO CleaverBrooks**

Contamos con diversos servicios preventivos y correctivos para sus calderas Cleaver Brooks, así como cualquier refacción, parte, rehabilitación, renta y proyecto relacionado con ellas.



**NUESTROS PRODUCTOS Y SERVICIOS**

En Pamber Energy queremos que nuestros clientes logren el máximo ahorro de combustible en calderas y quemadores. Para obtener el mejor desempeño, eficiencia y seguridad de cualquier equipo es necesario que se encuentre en óptimas condiciones. Es por ello que, además de nuestros proyectos de Ahorro de Combustible y Eficiencia Energética, ofrecemos un amplio catálogo de Productos, Marcas y Servicios especializados en Calderas y Quemadores industriales con los que sus equipos tendrán las mejores condiciones de funcionamiento y confiabilidad.

<p><b>WEISHAUPT</b></p> <p>Equipos, Actualizaciones, Retrofits, Refaccionamiento Original, Servicio a nivel Nacional, Capacitación</p>	<p><b>CLEAVER BROOKS</b></p> <p>Renta de Equipos, Partes, Reparaciones, Refaccionamiento, Actualizaciones, Servicio, Pólizas de Mantenimiento, Capacitación</p>	<p><b>SIEMENS SCC</b></p> <p>Equipos Actualizaciones Refacciones Servicio Capacitación</p>
--	---	--

**Grupo Enerterm:** Pamber Energy forma parte de un grupo de empresas que tienen como objetivo mejorar y eficientar los procesos en la parte mecánica, eléctrica y térmica de la industria. Para más información visite: [www.grupoenerterm.com](http://www.grupoenerterm.com)



Conozca el Historial de Servicios, Recomendaciones, Reportes e información relevante de cada uno de los equipos que intervenimos en su planta mediante nuestra plataforma digital **PamberNET**.



**ISO 9001:** Pamber Energy está certificada bajo la Norma ISO 9001:2015 que nos ayuda a mejorar continuamente nuestros Procedimientos que permitirán ofrecer un mejor servicio a nuestros clientes.